

|  |                          |               |                 |
|--|--------------------------|---------------|-----------------|
| Giriş Basıncı   Inlet Pressure                         |                          | 0.3÷ 2 bar    |                 |
| Çalışma Viskozite Seviyesi   Operating Viscosity Range |                          | -12:100 cSt   |                 |
| Sıvı Sıcaklığı   Fluid Temperature                     |                          | -40 °C+145 °C |                 |
| Çalışma Basıncı   Working Pressure                     | Kirlilik   Contamination |               | Filtre   Filter |
|  | NAS 1638                 | ISO 4406      | $\beta_x=75$    |
| ≥200 bar   | 11                       | 20/17         | 25 $\mu$ m      |
| ≤200 bar   | 12                       | 21/18         | 40 $\mu$ m      |

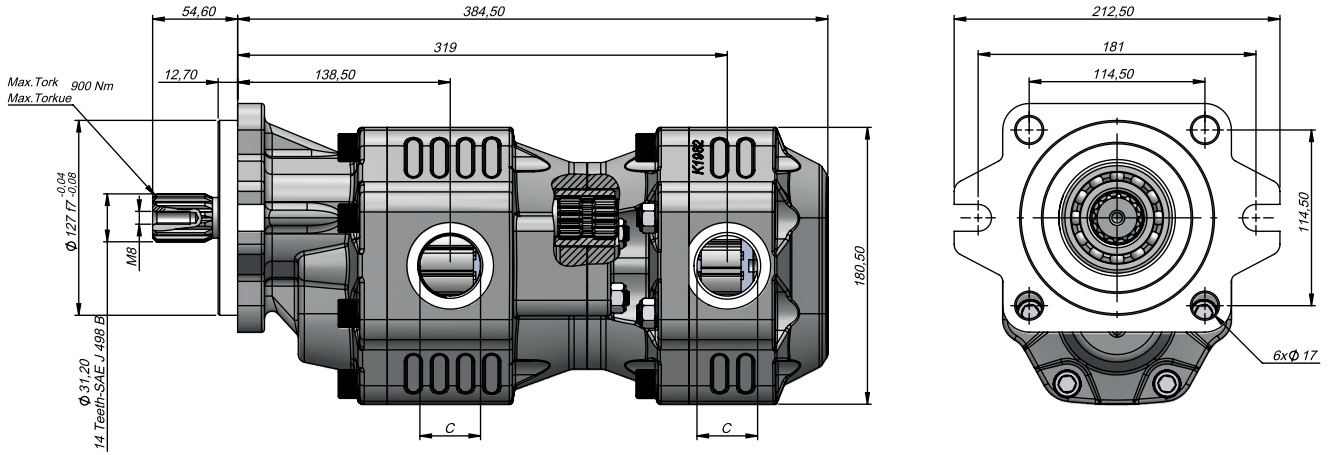

| Kod Code          | İletim Hacmi Displacement | Maks.Sürekli Basınc Max.Continuous Pressure | Min. Hız Min.Speed | Maks.Sürekli Hız Max.Continuous Speed | Giriş Inlet | Çıkış Outlet |
|-------------------|---------------------------|---|--------------------|---------------------------------------|-------------|--------------|
| BD                | (cm <sup>3</sup> /rev)    | (100%)(BAR)                                 | (RPM)              | (RPM)                                 | C           | C            |
| GT40133CF10334073 | 132,95                    | 230   | 300                | 1500                                  | G1 1/4"     |              |
|                   | 73,10                     | 275   |                    | 1800                                  |             |              |